

信号線ワイヤリング : PIN1-SHIELD AND 24V GROUND
 : PIN2-DMX DATA -
 : PIN3-DMX DATA +
 : PIN4-DC24V +

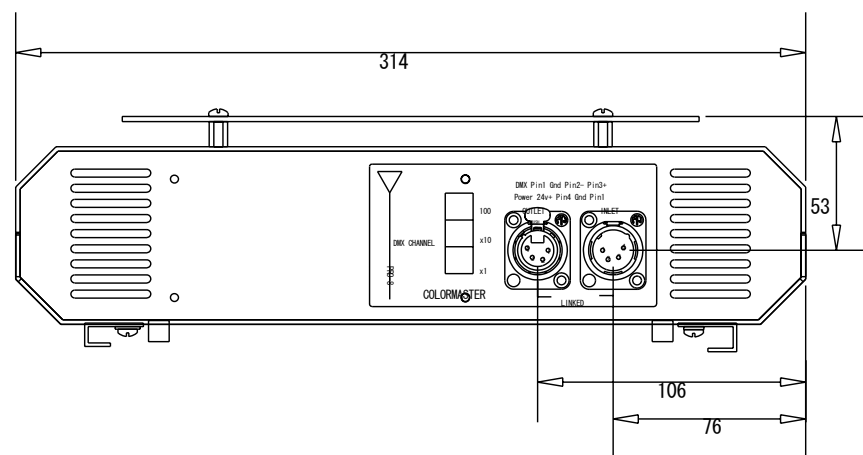

Title	2003/6/17		R. Y		Specification
	Scale 1/3		No. CMASPR8		
Subjects	CMASPR8		有限会社 ゴング・インターナショナル		色数 : 2 ~ 16色 最高速度 : 0.1秒/フレーム サイズ : 310 ^{±0.5} X 310 ^{±0.5} X 70 ^{±0.5} 重量 : 2.5Kg 塗装色 : 黒 電源 : DC24V 1.2Amp 制御信号 : DMX512 USITT 使用チャンネル : 1ch/台 スケール : フレーム数に応じて0~100%に割当 メカニズム : 電氣的デンション及び初期設定 冷却 : 60 ^{±0.5} mmローノイズファン内蔵 ノイズレベル : 70dba以下 コネクタ形状 : XLR4P 重量 : 2.4Kg

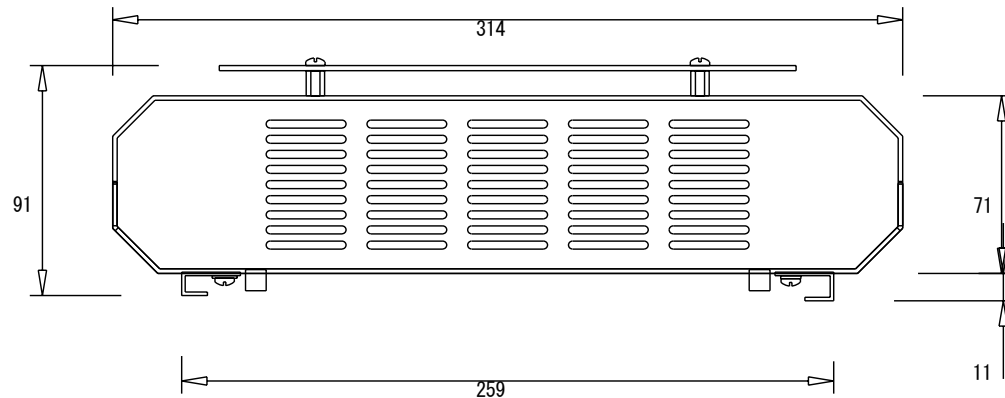
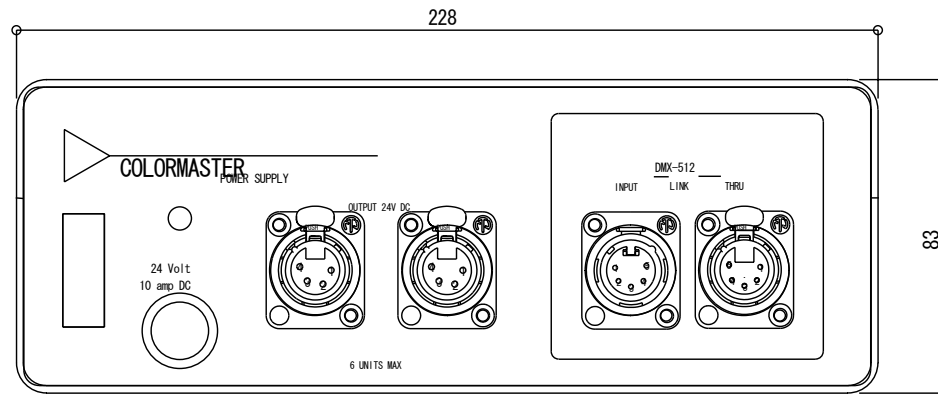

FRONT VIEW

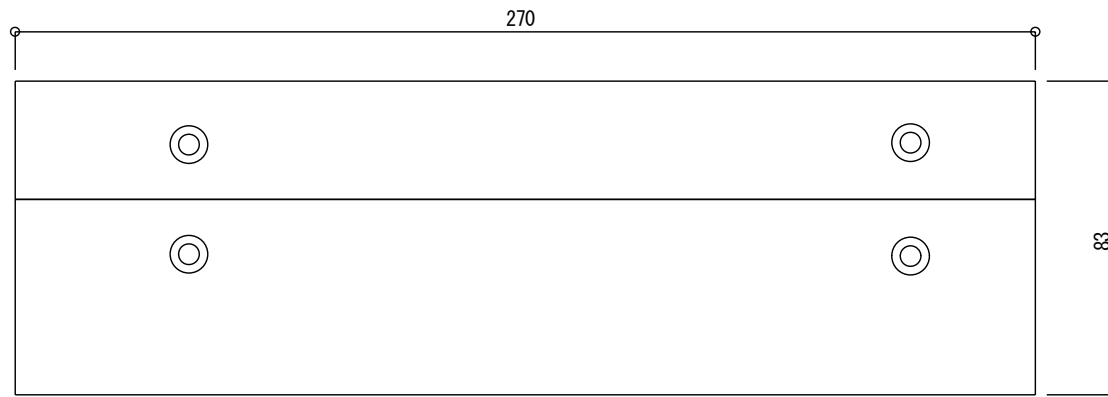

SIDE VIEW

Title	Date 2003/6/17	Drawing R. Y	Specification
COLOR MASTER POWER SUPPLY	Scale 1/2	No. CMASPS6-2	入力電源 : AC100V 50Hz/60Hz 入力電源 FUSE : 2A (T) 20X5 ³ / ₂ ANTI-SURGE CERAMIC FUSE 出力電源 : DC24-28V 4.8Amp (1.2X4) 出力電源 FUSE : 6.25A (T) 3AG ANTI-SURGE CERAM ファンコントロール : ファンコントロールチャンネルアドレス設定機能 DMX : DMX INPUT 及び THRU 制御台数 : 6台まで 重量 : Kg
Subjects 6 UNITS 2 OUTPUTS	有限会社 ゴング・インターナショナル		