



HPLランプを採用した、PARタイプのソース・フォー

ETC ソース・フォー PAR



有限会社ゴング・インターナショナル
 〒135-0004 東京都江東区森下4-17-13
 TEL: 03-5600-7763 FAX: 03-5600-7764
 E-mail: gong01@gonginternational.jp
 URL: http://www.gonginternational.jp

HPLランプと、ソース・フォー独自のダイクロイックミラーを生かした、PARタイプのスポットライトです。舞台照明はもちろん、そのスタイリッシュなフォルムから、展示会やショールームでも多く使用されています。



sf par

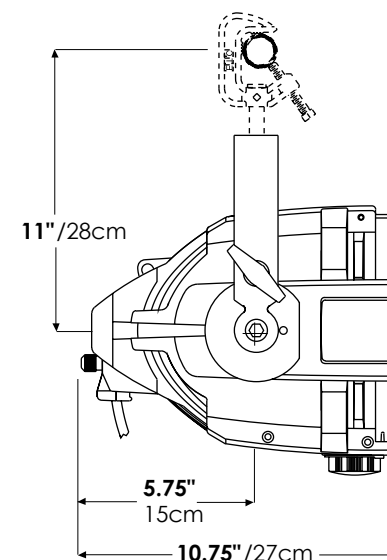
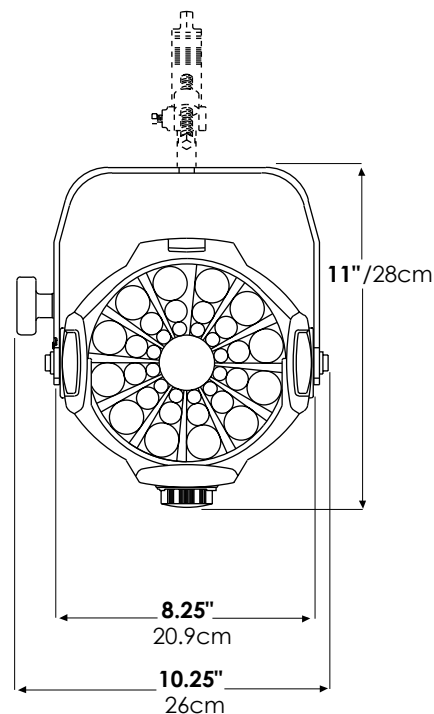

ETC ソース・フォー PARの特徴

- ・4枚のレンズ (VN/N/M/W/) を交換することで、使用環境に合わせてビーム角の調整が可能
- ・Nelタイプは、2枚のユニークなレンズをスライドさせ、ビーム角の調整が可能
- ・MCMタイプは、前面への熱の照射を更に抑えた、店舗・ショールーム向タイプ
- ・さらなる安全性を追求し、電源部を国内安全規格に添って改良
- ・バンケットルームや結婚式場に適した「白」タイプあり

ETC ソース・フォー PARの仕様

| 名称 | ソース・フォーPAR | | |
|---------|----------------|-------------|-------------|
| | EA | MCM | Nel |
| ビーム角 | VN/N/M/W | VN/N/M/W | 調整可 |
| 色差枠許容荷重 | 5.0kg | 5.0kg | 5.0kg |
| 色差枠サイズ | 190 x 190mm | 190 x 190mm | 190 x 190mm |
| 本体質量 | 3.4kg | 3.4kg | 3.4kg |
| 定格電圧 | AC100V | | |
| 定格消費電力 | 750W迄 | | |
| 材質 | アルミダイキャスト | | |
| 塗装 | 黒・白/シルバー(受注生産) | | |

当社取り扱いのソース・フォーの電源部は全て、国内安全規格をクリアした「日本仕様」です。